

# Pro-Ject

AUDIO SYSTEMS



**! MINDEN HASZNÁLAT UTÁN !**  
• 2-3 percig ajánlott az elszívó motor további működtetése •

HASZNÁLATI ÚTMUTATÓ  
Pro-Ject VC-E2

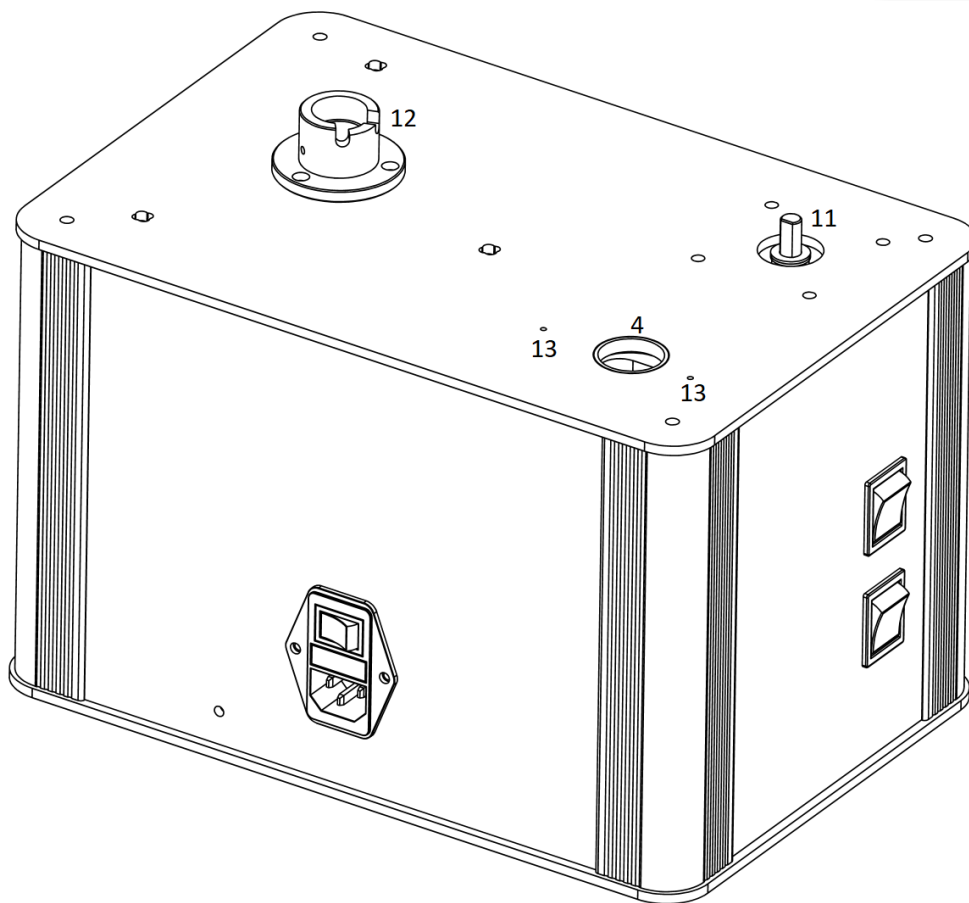
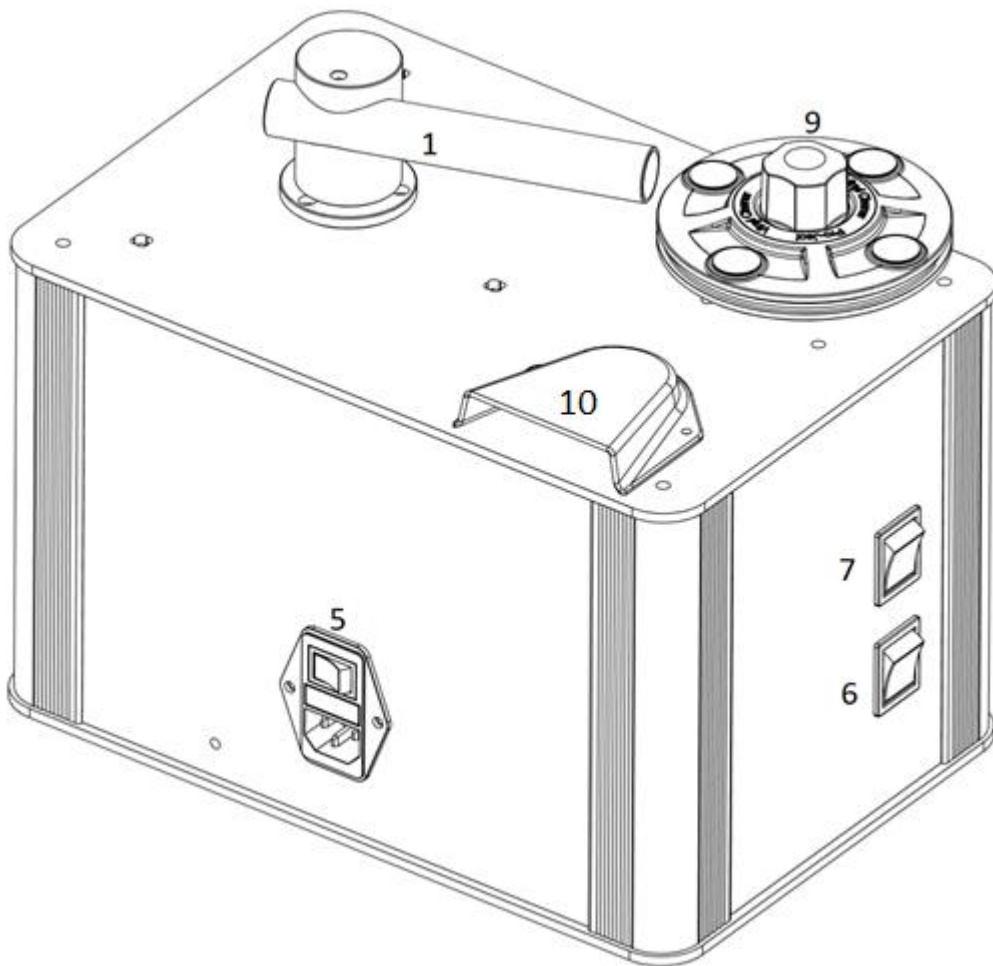

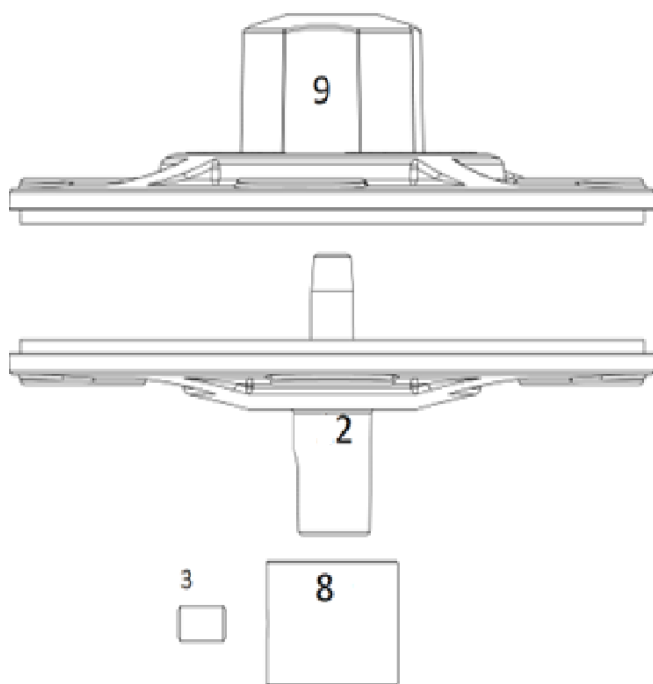

## Pro-Ject VC-E2

### Vezérlők, funkciók és csatlakozások

- |    |  |
|----|--|
| 1  | Vákuumkar* (ragasztós bársonycsíkokkal)                    |
| 2  | Tányér*  |
| 3  | Rögzítőcsavar *  |
| 4  | Szellőzőnyílás   |
| 5  | Főkapcsoló hálózati csatlakozóaljzattal                    |
| 6  | Porszívó be-/kikapcsoló gomb                               |
| 7  | Motor be-/kikapcsoló és iránykapcsoló                      |
| 8  | Motor tengely persely                                      |
| 9  | Mágneses szorító*  |
| 10 | Szellőzőnyílás fedele                                      |
| 11 | Motor tengely  |
| 12 | Vákuumkar karima   |
| 13 | 2x előre fúrt lyuk a szellőzőnyílás fedelének rögzítéséhez |

### Tartozékok (mellékelve, de a fenti ábrán nem látható)

- |   |   |
|---|---|
| 1 | <b>Wash it 2</b> vinil tisztító folyadék, 100 ml-es flakon* |
| 2 | Lemezkefe*  |
| 3 | Pótragasztócsíkok a vákuumkarhoz*                           |
| 4 | Ragasztócsíkok cserélő eszköz*                              |
| 5 | Hálózati kábel*   |
| 6 | 2x Alátét a tányér magasságának beállításához*              |

## Opcionális kiegészítők (kérésre kaphatók)

- **Wash it 2** tisztítófolyadék palack méretek: 250 ml/500 ml/1 l
- Kecskeszőrű lemezkefe
- Ragasztócsíkok a vákuumkarhoz

Kedves zenekedvelő!

Köszönjük, hogy Pro-Ject Audio Systems lemezmosó gépet vásárolt.

A maximális teljesítmény és megbízhatóság elérése érdekében kérjük, figyelmesen olvassa el ezeket az utasításokat.



*Figyelmeztetés a felhasználó, a készülék vagy a lehetséges helytelen használat veszélyeiről.*



*Fontos tudnivaló.*

Az összeszerelés és beállítás során a kis alkatrészek könnyen elveszhetnek, ha nem helyezik őket gondosan egy megfelelő tartályba. Az összeszerelés megkezdése előtt kérjük, ismerkedjen meg a fenti alkatrészekkel, amelyek a műszaki ábrán megfelelő számozással vannak jelölve. A külön csomagolt alkatrészek csillaggal\* vannak jelölve.

### Biztonsági utasítások

*Ezt a készüléket nem használhatják olyan személyek (gyermekek is beleértve), akiknek fizikai, érzékszervi vagy szellemi képességei korlátozottak, vagy akiknek nincs megfelelő tapasztalatuk és ismeretük, kivéve, ha felügyelet vagy oktatás alatt állnak.*

*Az AC kimeneti feszültség országonként eltérő. Mielőtt csatlakoztatná a készüléket a fali aljzathoz, győződjön meg arról, hogy a területén a feszültség megfelel a készüléken feltüntetett feszültségkövetelményeknek.*

*A tápkábel kihúzásakor fogja meg a dugó végét. Soha ne fogja meg a tápkábelt nedves vagy párás kézzel.*

*Soha ne helyezzen nyílt lángot, például égő gyertyát a készülékre vagy annak közelébe. Ne használja nedves vagy vizes helyeken, például fürdőkkád, mosdó, úszómedence vagy más hasonló helyek közelében.*



*A fulladásveszély elkerülése érdekében tartsa a műanyag zacskókat gyermekektől távol.*

*Ne takarja el a szellőzőnyílásokat (egy a bal oldalon, a többi az alján található).*

*Működés közben a készülék hangos zajt kelt, ezért hosszabb tisztítási munkák során hallásvédő használatát javasoljuk. Szállítás után ellenőrizze a készüléket, hogy nincs-e rajta sérülés. Ha sérülést talál, ne használja a készüléket, és vegye fel a kapcsolatot a forgalmazóval!*

*A készülék hosszú ideig képes működni, azonban ilyen esetben a lemeztengely felmelegedhet, és a teljes lemez/szorító terület, valamint a készülékből kijövő levegő is meleg lehet. A lemez hőmérséklete nem károsítja a vinil lemezeket. A hőmérséklet lehető legalacsonyabb szinten tartása érdekében ne tegye ki a készüléket közvetlen napfénynek.*

*A motor ne legyen bekapcsolva, ha nem tisztítja a lemezeit. A használati utasításban megadott időn túli üzemeltetés túlmelegedéshez vezethet.*

### A készülék beállítása

A készülék használata előtt egy kis összeszerelésre van szükség.

1. Helyezze a szellőzőnyílás fedelét (10) a nyílás (4) fölé, és a mellékelt csavarokkal rögzítse a helyére, az első képen látható módon. A csavarok számára szolgáló lyukak (13) előre vannak fúrva a készülék tetején.

2. A tányér összeszerelése – A tányér (2) már összeszerelve kerül szállításra, a motor tengely perselyével (8) és rögzítő csavarjával (3) együtt.

Helyezzen 2 darab mellékelt fehér műanyag alátétet a motor tengelyére (11) – ezekkel állíthatja be a tányér megfelelő magasságát, majd helyezze rájuk az összeszerelt tányért, és a mellékelt imbuszkulccsal rögzítse a tányért a tengelyre.



*Ez a termék kizárólag nem kereskedelmi célra használható.*

## A készülék használata

Kérjük, győződjön meg arról, hogy az összes összeszerelési és beállítási lépést a kézikönyvben leírtak szerint hajtotta végre. Mind a 3 billenőkapcsolónak („főkapcsoló”, „motor” és „vákuum”) „0” állásban kell lennie. Csatlakoztassa a tápkábelt a VC-E2 hátoldalán található aljzathoz, és állítsa a főkapcsolót „I” állásba.

Helyezzen egy lemezt a tányérra, és tegye rá a mágneses szorítót.

Amíg a lemez forog, vigyen fel a lemezre elegendő mennyiségű, használatra kész tisztítófolyadékot (3 ml oldalanként), miközben a keféét vízszintesen tartja és óvatosan nyomja a lemezhez, majd oszlatja el a folyadékot a lemez felületén. Csak a szükséges mennyiségű folyadékot használja, annyit, amennyi a lemez bevonásához szükséges, ne a készülékhez!



*Ne használjon más gyártók tisztítófolyadékát. Csak olyan kevés folyadékot használjon, hogy az ne kerüljön rendszeresen a készülék felületére. Ha ez mégis megtörténik, távolítsa el a felesleges folyadékot egy papírtörlővel.*

*A tisztítási hatékonyság jelentősen javítható, ha megfelelő erőt fejt ki a tisztítókefére. A tisztítási hatékonyság még tovább javítható, ha felmelegített **Wash It 2** tisztítófolyadékot használ. A **Wash It 2** mikrohullámú sütőben 40 Celsius-fokig melegíthető, kérjük, ellenőrizze a hőmérsékletet, hogy elkerülje a lemez károsodását. A **Wash It 2** nem gyúlékony és nem mérgező. Kérjük, vegye figyelembe, hogy mindezt saját felelősségére teszi.*



A motor mindkét irányba foroghat, vagy a folyadék felvitele közben leállítható, az Ön személyes preferenciáitól függően. Az irány megváltoztatásához válassza az „I” pozíciót az óramutató járásával megegyező irányú forgáshoz, vagy a „II” pozíciót az óramutató járásával ellentétes irányú forgáshoz.



*A tányér enyhe remegése szándékos – ez lehetővé teszi a meggömbült lemezek hatékony tisztítását és csökkenti a tányér magasságának beállítását, amikor különböző vastagságú/súlyú lemezeket tisztít (például: a 180 g-os lemezek vastagabbak, mint a 100 g-os lemezek).*

Javasoljuk, hogy a porszívózás előtt a kefével mindkét irányban eloszlassa a Wash it 2 tisztítófolyadékot a lemezen. A szennyeződések jobb oldódása érdekében várjon néhány másodpercet (erősen szennyezett lemezek esetén hosszabb ideig) a porszívózás megkezdése előtt.

Miután a folyadék teljesen ellepte a lemezt, állítsa a motor kapcsolóját „I” állásba (ha még nem áll abban), és helyezze a vákuumkart a lemez fölé, a tengely felé irányítva, amíg el nem éri a reteszelő pozícióját. A kart a lemezre helyezve egyidejűleg állítsa a vákuummotort „I” állásba. Miután a tisztítófolyadékot alaposan felszívta, kapcsolja ki a vákuumot, majd a motort (ajánljuk egy fordulattal az „I” beállításon, majd egy másik fordulattal a „II” beállításon). Helyezze vissza a vákuumkart pihenő helyzetébe, és várjon néhány másodpercet, amíg a lemez teljesen megszárad. Távolítsa el a szorítót, fordítsa meg a lemezt, és ismétlje meg a lépéseket a lemez másik oldalán.



*A VC-E2 automatikus túlmelegedés elleni védelemmel van felszerelve, amely túlzott használat esetén kikapcsolja a motort. A lehűlési időszak után a VC-E2 visszatér a teljes működési állapotba.*



**Használat utáni tipp:** Javasoljuk, hogy vegye le a vákuumkart a karimáról, és kapcsolja be a vákuummotort 15-30 másodpercre, hogy az összes maradék folyadékot eltávolítsa a motorból és az egész rendszerből. Ez segít a készülék belső alkatrészeinek szárazon tartásában, és jelentősen csökkenti a rozsdakialakulásának esélyét. Ugyanezen okból nem javasoljuk, hogy a VC-E2-t visszapakolja az eredeti műanyag csomagolásába.

## Karbantartás és tisztítás

A lemezmosó készülék alig vagy egyáltalán nem igényel rendszeres karbantartást.

A belső tartály kapacitása jelentős, ezért nagyon sok időbe telik, mire teljesen megtelik. A készülék szokásos otthoni használata esetén nem szükséges a tartályt kiüríteni (a felszívott folyadék a vákuumozási folyamat során és a tartályban pihelve elpárolog). Ritka esetekben a tartály kiüríthető:

1. Húzza ki a hálózati kábelt
2. Fordítsa meg a VC-E2-t, hogy a készülék tartályát egy nagy edénybe üríthesse.
3. Törölje le a készülék testén lévő folyadékot egy ruhával.

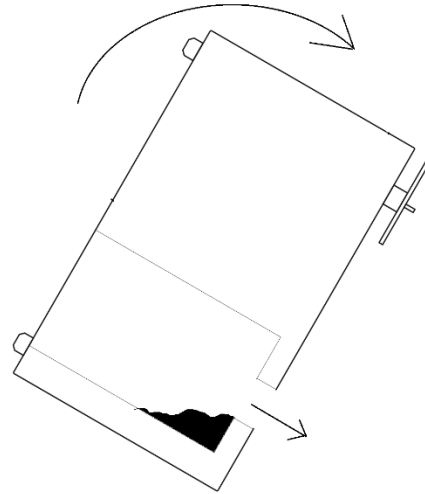

Rendszeresen ellenőrizze a karon található bársonycsíkokat. Győződjön meg arról, hogy tiszták, nincs rajtuk szennyeződés vagy törmelék.



**A karbantartás előtt mindig húzza ki a lemezmosó készülék csatlakozóját a konnektorból!**

## A vákuumkar szalagjainak cseréje

Távolítsa el a régi csíkot a vákuumkarról, és tisztítsa meg a ragasztómaradványokat. A kiegészítő dobozában található egy átlátszó műanyag szerszám, amelyet teljesen be kell illeszteni a horonyba, és ez segít az új csíkot a karra helyezni.

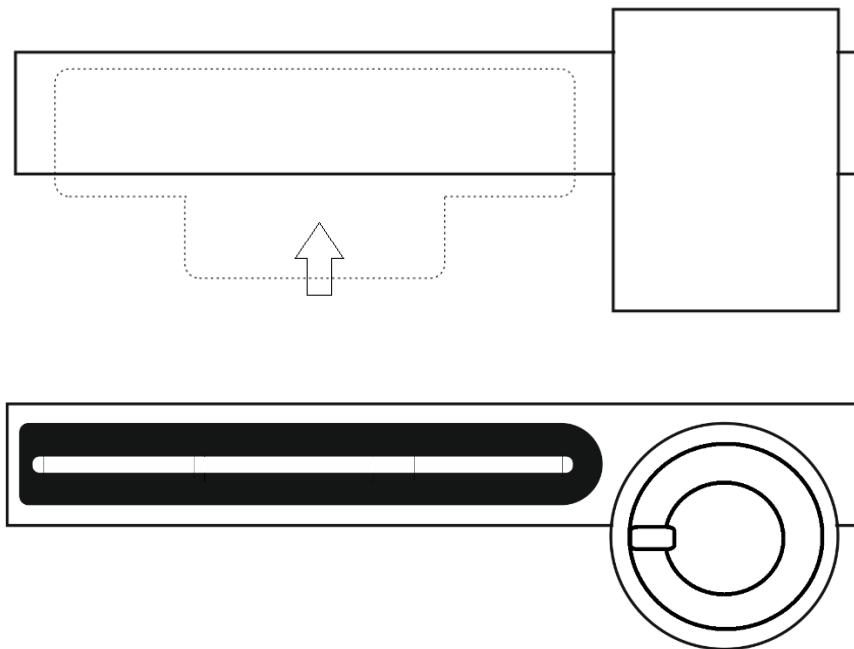

### Műszaki adatok Vinyl Cleaner VC-E2

Névleges sebesség	30 fordulat/perc
Teljesítmény	230 V/800 W, 120 V/360 W, 100 V/250 W
Méreték (Sz x Mé x Ma)	310 x 210 x 266 mm (teljesen összeszerelve)
Súly	6,5 kg (nettó)
Biztosíték	T6,3A

### Lehetséges helytelen használat és hibás működés

A Pro-Ject termékek a legmagasabb színvonalon készülnek, és szigorú minőség-ellenőrzésen esnek át, mielőtt elhagyják a gyárat. Az esetlegesen előforduló hibák nem feltétlenül anyag- vagy gyártási hibáknak köszönhetőek, hanem néha helytelen használat is okozhatja őket. Néhány ilyen hiba a következő:

A lejátszó nem forog, bár a készülék be van kapcsolva:

- A tápkábel nincs csatlakoztatva a készülékhez
- A tápkábel nincs csatlakoztatva a fali aljzathoz
- A főkapcsoló biztosító kiégett
- A túlmelegedés elleni védelem aktív

A lemezforgató leáll, miközben a lemezt tisztítja, amikor a vákuummotor bekapcsol:

- Távolítsa el az egyik alátétet (11) a tányér alól, hogy beállítsa a tányér magasságát

### Szerviz

Ha olyan problémát tapasztal, amelyet a fenti információk nem tudnak megoldani vagy azonosítani, kérjük, forduljon forgalmazójához segítségért.

A jótállási javítások csak akkor végezhetőek el, ha a készüléket megfelelően csomagolva visszaküldik. Ezért javasoljuk, hogy őrizze meg az eredeti csomagolást.

Soha ne küldje vissza a lemezmosó gépet anélkül, hogy meggyőződött volna arról, hogy biztonságosan szétszerelte és megfelelően becsomagolta az eredeti csomagolásba.

## Garancia



A gyártó nem vállal felelősséget az utasítások be nem tartása és/vagy az eredeti csomagolás nélküli szállítás miatt bekövetkezett károkért. A termék bármely részének jogosulatlan személyek általi módosítása vagy megváltoztatása a gyártó garanciájának érvényét veszti. A Pro-Ject termékek többsége – hacsak kifejezetten másként nem hirdetik – kizárólag háztartási használatra készült. Üzleti célú használatuk esetén a kockázatot Ön viseli.

A Pro-Ject Audio Systems a H. Lichtenegger bejegyzett védjegye.

Ezt az útmutatót készítette: Pro-Ject Audio Systems  
Copyright © 2022. Minden jog fenntartva.

Az információk a nyomtatás időpontjában helytállóak voltak. A gyártó fenntartja a jogot, hogy a technikai fejlesztés folyamatos fenntartása érdekében előzetes értesítés nélkül módosítsa a műszaki specifikációkat.

## Megfelelőségi nyilatkozat

Kijelentjük, hogy a termék megfelel az alábbi irányelvek rendelkezéseinek:  
2014/35/EU, beleértve a módosításokat  
2014/30/EU, beleértve a módosításokat

A következő harmonizált szabványokat alkalmazták:

EN 60335-1:02+A1:04+A11:04+A2:06+A12:06+A13:08+A14:10+A15:11

EN 60335-2-2:10+A11:12+A1:13

EN 55014-1:06+A1:09+A2:11

EN61000-3-2:14

EN61000-3-3:13

EN55014-2:97+A1:01+A2:08

**Pro-Ject Audio Systems**, az Audio Tuning GmbH divíziója

1050 Bécs, Ausztria, Margaretenstrasse 98

info@project-audio.com